

# RADIATEURS SOUFLANTS

## Série TL

Texte de prescription  
à télécharger sur  
[www.unelvent.com](http://www.unelvent.com)



### ■ Les plus

- Chauffage et ventilation
- Esthétique
- Montée rapide en température
- Minuterie 60 minutes (TL 29 TW)

### ■ Caractéristiques générales

- Carcasse plastique auto extinguable (V0)
- Position hors-gel
- Moteur monophasé 230V 50 Hz
- 2 vitesses



Commandes  
TL 29



Support mural  
TL 29



Minuterie  
TL 29 TW

### ■ Applications

- Toutes pièces nécessitant un chauffage d'appoint mobile



Habitat



Locaux tertiaire

### ■ Dimensions (mm)

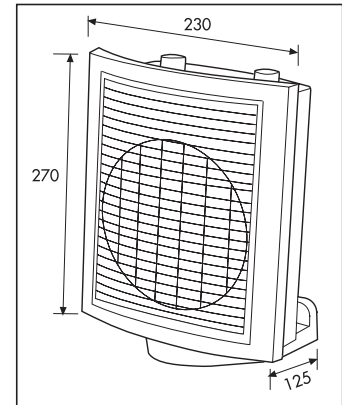

### ■ Caractéristiques techniques

Référence	Code	Puissance (W)	Intensité (A)	Position sélecteur puissance	Thermostat mécanique	Dispositif anti gel	Protection thermique	Fixation murale	Classe d'isolation
TL 29 W	670 470	1000/2000	8,7	4	•	•	•		II
TL 29 TW	670 471	1000/2000	8,7	4	•	•	•	•	II



### ■ Les plus

- Chauffage et ventilation
- Esthétique
- Montée rapide en température

### ■ Caractéristiques générales

- Carcasse plastique auto extinguable (V0)
- Position hors-gel
- Moteur monophasé 230V 50 Hz
- 2 vitesses



Grille de soufflage  
TL 10 N



Commandes  
TL 10 N

### ■ Applications

- Toutes pièces nécessitant un chauffage d'appoint mobile



Habitat



Locaux tertiaire

### ■ Dimensions (mm)

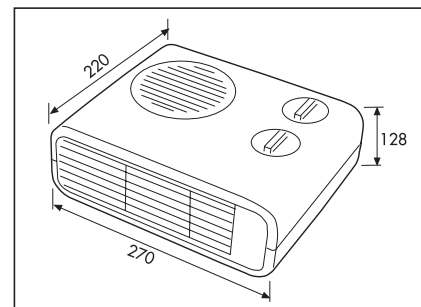

### ■ Caractéristiques techniques

Référence	Code	Puissance (W)	Intensité (A)	Position sélecteur puissance	Thermostat mécanique	Dispositif anti gel	Protection thermique	Classe d'isolation
TL 10 N	674 188	1000/2000	8,7	4	•	•	•	II