

# HOTTES DE CUISINE MOTORISEES POUR PETITE RESTAURATION

## Série KARA

Texte de prescription  
à télécharger sur  
[www.unelvent.com](http://www.unelvent.com)



### Les plus

- Volume de captation important
- Eclairage halogène
- Ecran de contrôle
- Entièrement câblé d'usine
- Commande digitale (KARA MTC)

### Gamme

- 2 modèles :
  - commande digitale progressive (KARA MTC)
  - commande 2 vitesses (KARA-2V)
- 3 dimensions :
  - 600 mm, 900 mm, 1200 mm
- Débits 650 et 1000 m<sup>3</sup>/h

### Applications

- Hottes destinées à la captation, extraction et filtration des polluants et chaleur dans les cuisines
- Pour restauration rapide et cuisines petites dimensions (puissance installée inférieure à 20 kW), cafétéria, kitchenette,.....



Cuisines professionnelles

### Caractéristiques générales

#### Hotte

- Inox 304 brossé SB
- Eclairage halogène 1 x 35 W ou 2 x 35 W - IP 65
- Filtrés média galva, cadre inox M0 (299 x 247) épaisseur 25 mm
- Filtre à choc inox en option

#### Ventilateur

- Monophasé 230 V - 50 Hz - double ouïes - IP 44
- Grille de protection sur chaque ouïe
- Débit 650 m<sup>3</sup>/h - moteur 2 pôles 180 W
- Débit 1000 m<sup>3</sup>/h - moteur 2 pôles - 300 W

#### Commandes

- KARA MTC : digitale progressive
- KARA-2V : 2 vitesses + bouton Marche/Arrêt

#### Commande digitale progressive (KARA MTC)

- Clavier sensible en polyester avec 3 afficheurs 7 segments + led de fonctionnement de l'éclairage parfaitement intégré à la façade de la hotte
- Fonction «Boost» ventilateur intégré, durée réglable de 10 mn à 1 heure
- Sortie électrovanne gaz
- Protégée contre les surcharges et court-circuits par fusible intégré

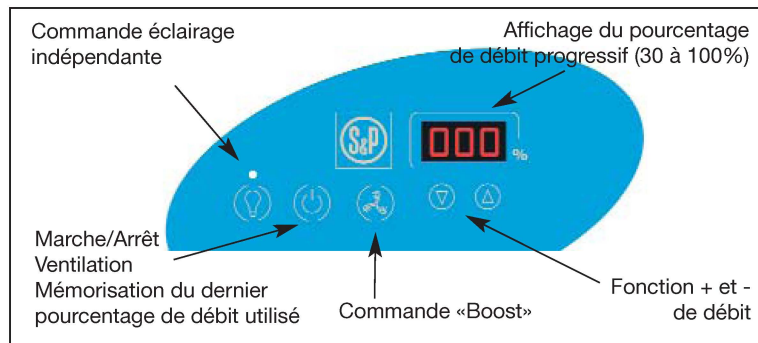

### Installation

- Montage mural par vis
- Hotte compatible avec meuble haut de cuisine

### Caractéristiques techniques

Référence	Code	Commande	Nombre de filtres	Nombre d'éclairage	Vitesse de rotation (tr/mn)	Puissance (W)	Intensité maxi (A)	Débit (m <sup>3</sup> /h)
KARA 600 MTC	220 352	Digitale	2	1	1700	180	0,79	650
KARA 900 MTC	220 301	Digitale	3	2	2050	300	1,38	1000
KARA 1200 MTC	220 353	Digitale	4	2	2050	300	1,38	1000
KARA 600-2V	-	2 Vitesses	2	1	1700	180	0,79	650
KARA 900-2V	-	2 Vitesses	3	2	2050	300	1,38	1000
KARA 1200-2V	-	2 Vitesses	4	2	2050	300	1,38	1000

### Dimensions (mm)

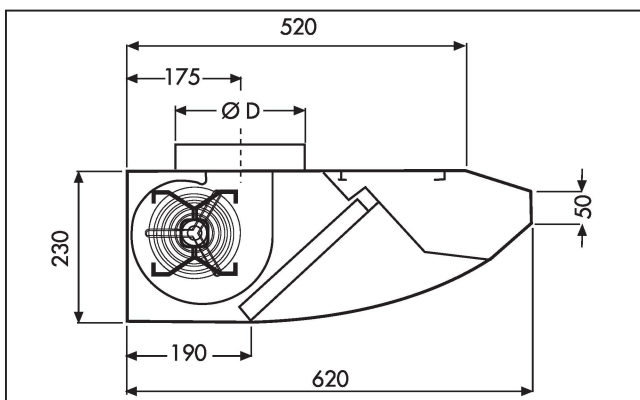

Type	Longueur (mm)	Ø D (mm)	Poids (Kg)	
			Statique	Dynamique
KARA 600	600	160	15	18
KARA 900	900	200	20	23
KARA 1200	1200	200	25	28

# HOTTES DE CUISINE MOTORISEES POUR PETITE RESTAURATION

## Série KARA

### ■ Courbes caractéristiques

- Conforme à la norme ISO 5801
- Courbes réalisées sans filtre

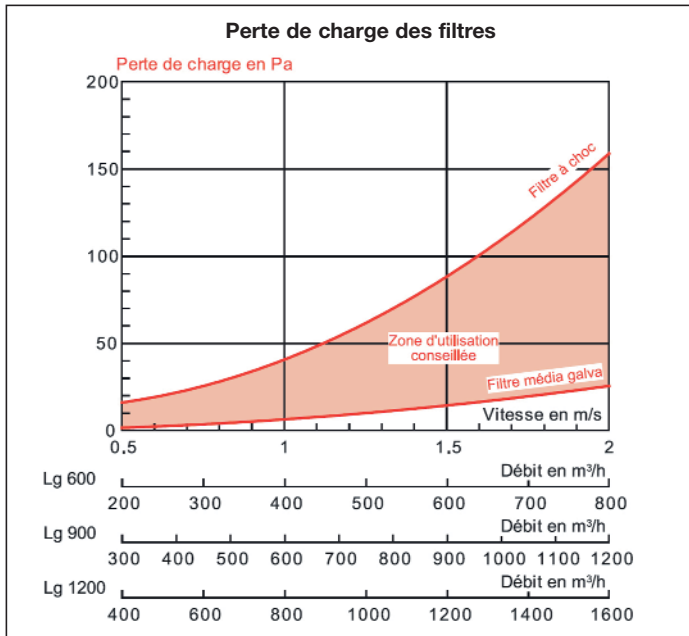
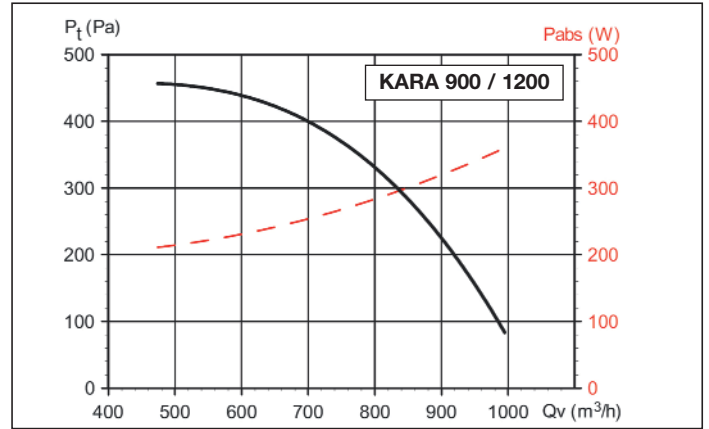
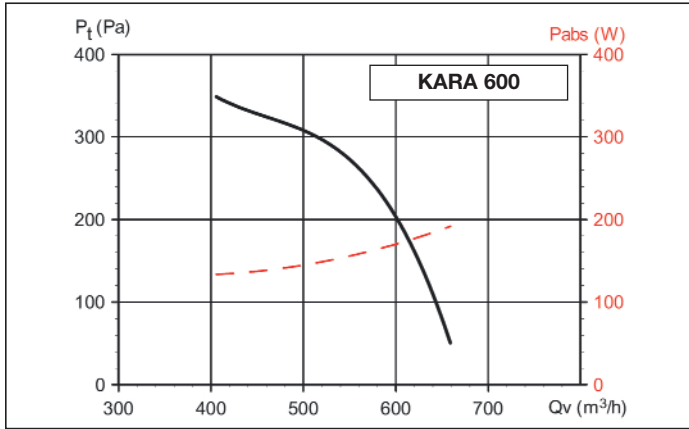

### ■ Accessoires

#### • Habillage télescopique inox du conduit d'évacuation

Référence	Code
COLONNE KARA	980 361

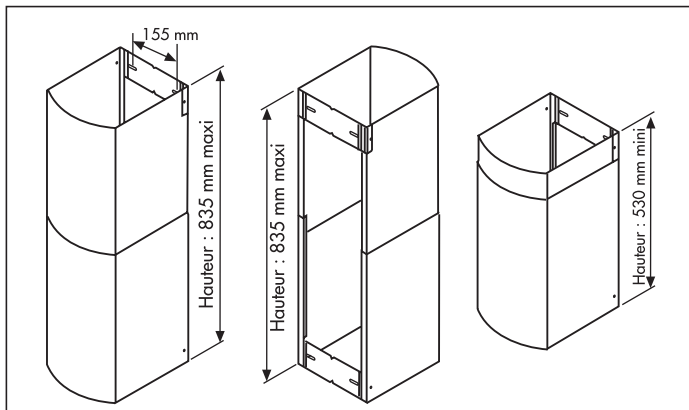

#### • Filtre KARA

Référence	Code
Filtre à choc tout inox	-
Filtre média galva	980 362